

ES-8300 シリーズ



警告

交換作業の前に、分電盤のブレーカーを切る(ぬれた手で入/切しない)
感電のおそれがあります。

※ES-1200シリーズの交換手順は裏面を参照してください。

内部フィルター、フィルター枠の交換手順

- ①フロントパネルのPUSHの位置2ヶ所を押し、内部フィルター取り出し口を開けてください。
- ②フィルター枠固定金具を解除してください。
- ③フィルター枠をゆっくりと真下に取り外してください。勢い良く取り外した場合、虫やほこりが落下するおそれがあります。
- ④フィルター枠から、内部フィルターを取り外し、新しい内部フィルター(または新しいフィルター枠)と交換してください。このとき、「アミ側」印刷面をフィルター枠のアミ側に向けて取り付けてください。
- ⑤フィルター枠を元通りゆっくりと取り付けてください。
- ⑥フィルター枠固定金具をロックしてください。
- ⑦内部フィルター取り出し口を閉め、PUSHの位置2ヶ所を押し、確実に固定してください。

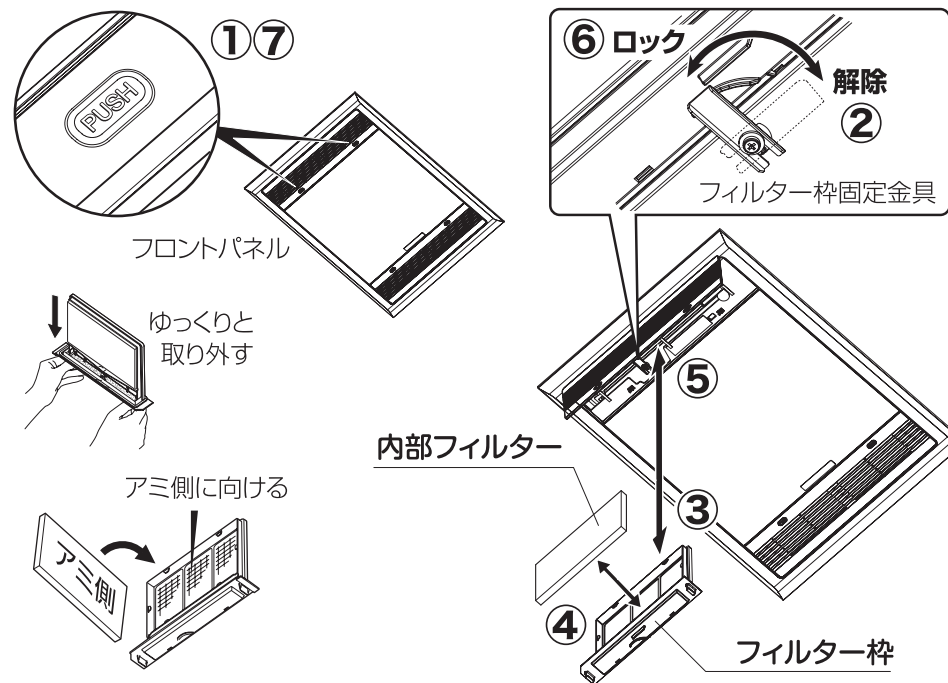

RAフィルターの交換手順

- ①フロントパネルのPUSHの位置2ヶ所を押し、RAフィルター取り出し口を開けてください。
- ②つまみを持ち、少し上に持ち上げながら、
- ③手前に引き、取り外し、新しいRAフィルターと交換してください。
- ④RAフィルター取り出し口を閉め、PUSHの位置2ヶ所を押し、確実に固定してください。

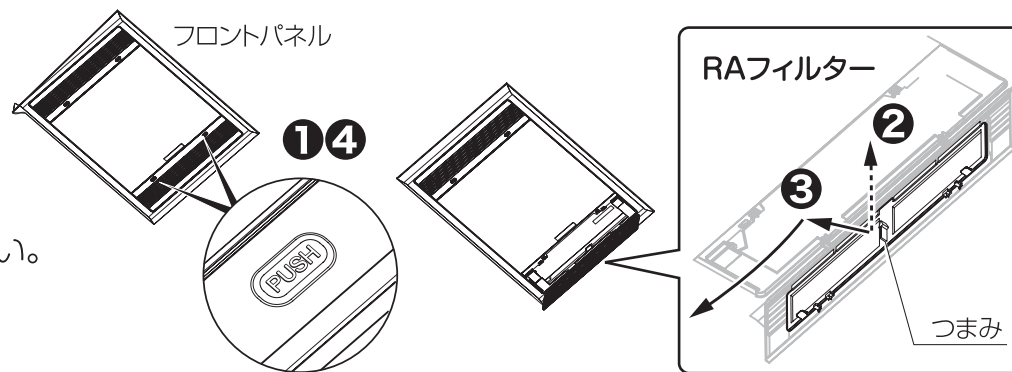

交換後、分電盤のブレーカーを入れ、運転をして異常音がしないか、各給気グリルから風が正常に出ているか、確認してください。



ES-1200 シリーズ



警告

交換作業の前に、分電盤のブレーカーを切る(ぬれた手で入/切しない)
感電のおそれがあります。

※ES-8300シリーズの交換手順は裏面を参照してください。

内部フィルター、フィルター枠の交換手順

- ①フロントパネルの凹部の位置2ヶ所を押し、フィルター取り出し口を開けてください。
- ②フィルター枠固定金具を解除してください。
- ③フィルター枠をゆっくりと真下に取り外してください。勢い良く取り外した場合、虫やほこりが落下するおそれがあります。
- ④フィルター枠から、内部フィルターを取り外し、新しい内部フィルター(または新しいフィルター枠)と交換してください。このとき、「アミ側」印刷面をフィルター枠のアミ側に向けて取り付けてください。
- ⑤フィルター枠を元通りゆっくりと取り付けてください。
- ⑥フィルター枠固定金具をロックしてください。
- ⑦フィルター取り出し口を閉め、凹部の位置2ヶ所を押し、確実に固定してください。

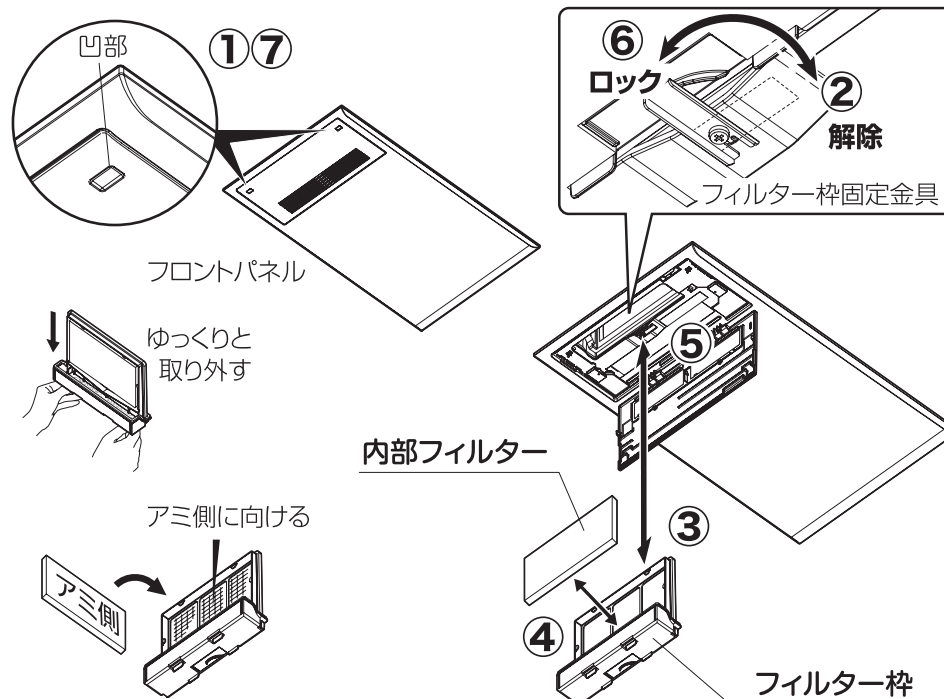

RAフィルターの交換手順

- ①フロントパネルの凹部の位置2ヶ所を押し、フィルター取り出し口を開けてください。
- ②つまみを持ち、少し上に持ち上げながら、
- ③手前に引き、取り外し、新しいRAフィルターと交換してください。
- ④フィルター取り出し口を閉め、凹部の位置2ヶ所を押し、確実に固定してください。

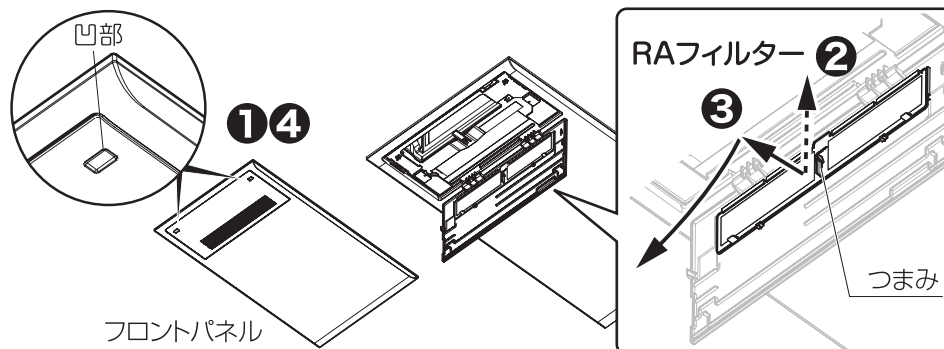

交換後、分電盤のブレーカーを入れ、運転をして異常音がしないか、各給気グリルから風が正常に出ているか、確認してください。